

VERTCON

THE EVOLUTION WAY

MANUAL DE OPERAÇÃO - S218D

VERTCON SERIES



MANUAL DE OPERAÇÃO

S218D Ultra High
Power Subwoofer

ATTACK
AUDIO SYSTEM
«HEAR THE DIFFERENCE»

ÍNDICE

Precauções de segurança

Apresentação.....	4
Desembalando o produto.....	4
Especificações e capacidades de carga.....	5
Regulamentação.....	5
Responsabilidade acerca dos pontos de suspensão.....	5
Inspeção e manutenção.....	5
Programa de teste e inspeção.....	5
Substituição de peças.....	6
Treinamento.....	6
Informações gerais.....	6
Características.....	7
Aplicações.....	7

Especificações técnicas

Acústica.....	8
Cobertura.....	8
Transdutores.....	8
Entrada de áudio.....	8
Amplificadores.....	8
Alimentação AC.....	8
Informações gerais.....	8
Notas.....	8
Características acústicas.....	9
Descrição dos controles.....	11
Montagem Flown.....	12
Instalação e transporte com suporte EMV.....	14

PRECAUÇÕES DE SEGURANÇA



O símbolo “ponto de exclamação” dentro do triângulo, visa alertar o usuário sobre a presença de instruções operacionais e de manutenção.



O símbolo “gota” dentro do triângulo, adverte sobre o risco de fogo ou eletrocussão, caso o equipamento seja exposto à chuva ou ambientes muito úmidos.



O símbolo “conector AC” dentro do triângulo, adverte sobre a necessidade de checar a tensão da rede de alimentação antes de ligar o equipamento.



O símbolo “raio” dentro do triângulo, adverte sobre a existência de componentes não isolados com tensões perigosas.



O símbolo “ventilador” dentro do triângulo, adverte sobre possíveis problemas de operação do equipamento, caso as entradas de ventilação forem obstruídas.



O símbolo de “proibido tocar” (mãos) dentro do triângulo, alerta sobre a presença de superfície com temperatura elevada, a qual jamais deve ser tocada.

- Para evitar choque elétrico não abra este equipamento. Em caso de problemas, entre em contato com agentes autorizados.

- Para evitar risco de fogo ou eletrocussão não exponha este equipamento à chuva ou ambientes extremamente úmidos.

- Após desligar seu equipamento, espere 30 segundos para mexer nas conexões de entrada ou saída.

- Sempre verifique a tensão de rede antes de ligar este equipamento.

- Sempre utilize o aterramento no terceiro pino do conector de AC. Esta é uma peça fundamental para a segurança do equipamento.

- Não submeta este produto a condições extremas de temperatura. Jamais o deixe exposto diretamente ao sol ou próximo de fontes de

calor, como fogões, radiadores, aquecedores, etc.

- Evite impactos. Este equipamento possui uma construção mecânica robusta, porém, grandes impactos poderão danificar as peças internas ou até mesmo, a caixa externa.

- Para a limpeza, use panos limpos e levemente umedecidos. Nunca utilize solventes, pois eles danificam o acabamento do produto, tanto a pintura, como as peças plásticas.

- Utilize cabos e conexões de qualidade. Sugerimos os fabricados pela Wireconex (www.wireconex.com).

APRESENTAÇÃO

Obrigado por optar pelos produtos Attack. Nosso objetivo é oferecer equipamentos de qualidade, com preço justo e confiabilidade.

Você acaba de adquirir uma caixa acústica amplificada, projetada para lhe proporcionar anos de satisfação. Para isso, leia atentamente este manual antes de ligar seu aparelho. Siga corretamente as instruções de ligação e operação descritas. Em caso de dúvida, entre em contato conosco. Na página final está nosso endereço e telefone.

Em todo o processo produtivo, nossos aparelhos passam por um rigoroso controle de qualidade. Dificilmente você encontrará problemas, mas caso algum imprevisto ocorrer, imediatamente notifique seu revendedor. A Attack do Brasil não medirá esforços para sanar qualquer problema que for de sua responsabilidade.

DESEMBALANDO O PRODUTO

Ao receber seu aparelho, abra a embalagem e verifique se tudo está em ordem. Caso encontre qualquer irregularidade, notifique imediatamente à transportadora ou o seu revendedor. Esses danos, certamente foram causados por falha de transporte ou armazenamento.

Guarde a embalagem original deste aparelho, juntamente com todos seus acessórios, utilizando-a sempre que for transportá-lo. Essa embalagem assegura melhor acondicionamento ao produto, evitando danos maiores ao aparelho.

PRECAUÇÕES DE SEGURANÇA

A linha VERTCON ATTACK foi projetada com extremo cuidado para proporcionar alto grau de desempenho, confiabilidade, proteção e durabilidade ao usuário. Para isso, alguns cuidados fundamentais devem ser tomados nas montagens para proteger o equipamento e, principalmente, manter a segurança.

Aqui citamos, a maioria das informações de operação e içamento dos sistemas de modo geral e assumimos que os proprietários e/ou usuários possuem experiência nas áreas de montagem de sistemas de som içados. Muitas outras questões são cruciais na montagem de sistemas em modo fly, como a determinação dos pontos apropriados para a suspensão das caixas em um ambiente, e estas não são abordadas aqui, assim o usuário deve assumir total responsabilidade para o uso apropriado dos sistemas de içamento (Fly) em qualquer local ou circunstância particular.

A suspensão de qualquer objeto grande e pesado em locais públicos está sujeita a inúmeras leis e regulamentações em todos os níveis: legislações federais, estaduais e municipais. Nestas observações de segurança não relacionamos qualquer especificação com base nas leis governamentais, mas sim, destacamos procedimentos e práticas consistentes, com todos os conhecimentos gerais para permitir a utilização do sistema de forma segura. Entretanto, o usuário deve assumir total responsabilidade por fazer de forma correta, o uso de qualquer sistema de içamento e todos os componentes em qualquer situação particular ou local, conforme todas as leis e regulamentações aplicáveis.

ESPECIFICAÇÕES E CAPACIDADES DE CARGA

Muito tempo é gasto durante o design e a manufatura em qualquer item utilizado nos sistemas de içamento, visando a operação segura. Extremo cuidado têm sido tomado pela Attack na seleção de materiais e no design dos componentes para alcançar este resultado. Após a manufatura, todos os componentes críticos de carga são inspecionados individualmente. Todas as capacidades de carga especificadas são resultado de muita prática de engenharia e cuidadosos testes. Contudo, como as especificações e limites estão sempre sujeitos a mudança, salientamos que os usuários devem checar constantemente a seção de informações acerca do produto no site www.attack.com.br, para verificar possíveis atualizações e informações de revisões.

REGULAMENTAÇÃO

O design e capacidade de carga de trabalho dos sistemas de içamento da linha VERTCON foram concebidos de acordo com todas as regulamentações de segurança conhecidas e correntemente aplicadas no Brasil. Caso contrário especificado, todas as cargas são baseadas em não menos que 5:1 como fator de segurança. Entretanto, lembramos que há uma enorme variação de regulamentações e práticas aplicadas para a suspensão de sistemas de som em locais públicos e que, cada usuário deverá estar preparado para atender todas as exigências e regulamentações legais no uso do sistema.

Conseqüentemente, os usuários dos sistemas de içamento devem estar preparados para cumprir todas as medidas adicionais de segurança, além das destacadas neste manual de precauções de segurança. Em todos os casos, é de inteira responsabilidade do usuário fazer de maneira correta a suspensão de qualquer sistema de som Attack e, em acordo com todas as legislações federais, estaduais e municipais.

RESPONSABILIDADES ACERCA DO PONTO DE SUSPENSÃO

Na maioria das aplicações de suspensão de sistemas de áudio em shows, a locadora do som é normalmente responsável pela segurança na suspensão do sistema, somente abaixo do ponto de ligação. A capacidade e segurança do ponto de ligação é geralmente vista como responsabilidade do dono do local. Contudo, isso pode trazer inúmeros problemas e interpretações das responsabilidades e, como consequência, prejudicar a segurança da montagem.

O ideal é fazer uma dupla verificação para assegurar que o ponto de sustentação esteja aprovado e capaz de suportar a carga total do sistema, mantendo assim, o fator de segurança desejado. Uma minuciosa inspeção do ponto de conexão com o local é de extrema importância antes de suspender o sistema de caixas de som em locais mais velhos ou que são frequentemente utilizados em eventos com grandes sistemas de som e iluminação.

INSPEÇÃO E MANUTENÇÃO

Todos os sistemas de içamento da Attack são montagens de dispositivos mecânicos e, claro, sujeitos a ação de desgaste por utilização em longos períodos, assim como danos causados por agentes corrosivos, impactos extremos ou ainda, utilização incorreta. Em função das questões de segurança envolvidas, os usuários devem adotar uma agenda de inspeção e manutenção regular de todas as partes do sistema.

Nas aplicações de montagens para som ao vivo, os componentes chaves de segurança devem ser inspecionados antes de cada montagem. Essa inspeção deve examinar todos os componentes de suporte de carga a procura de qualquer sinal de desgaste excessivo, torção, flambagem, rachaduras, ferrugem, corrosão ou outros. Todos os principais componentes do sistema de içamento possuem um tratamento especial contra oxidação e corrosão ou são feitos em aço inox, porém o uso prolongado e as vibrações de transporte podem provocar desgaste e estas peças deverão ser substituídas.

Uma atenção particular deve ser dada para parafusos, porcas e outros elementos de fixação. Soldas e junções de metais devem ser verificadas regularmente a procura de qualquer sinal de separação, rachadura ou deformação. A documentação de inspeção escrita deve ser mantida junto com cada sistema, contendo data de verificação, nome de quem inspecionou, pontos de verificação do sistema e anomalias eventualmente encontradas, bem como, as soluções e correções adotadas.

PROGRAMA DE TESTE E INSPEÇÃO

Além de todas as rotinas de verificação constantes na estrada durante as montagens, a Attack recomenda uma minuciosa verificação de todo o sistema, em local apropriado e em intervalos regulares de tempo. Estas verificações devem ocorrer pelo menos uma vez por ano e devem contemplar a inspeção de cada item, com condições de iluminação adequada, depois de ter sido suspenso. Se qualquer anomalia ou defeito for detectado e que, poderá afetar a integridade e segurança, tal peça deve ser substituída integralmente antes de ser suspenso novamente.

PRECAUÇÕES DE SEGURANÇA

SUBSTITUIÇÃO DE PEÇAS

Todos os componentes detectados com defeito ou com qualquer problema que comprometa a segurança do sistema ou mesmo, suspeita de um defeito, deverão ser substituídos imediatamente, solicitando diretamente para a central de suporte técnico da Attack (assistencia@attack.com.br). Nenhuma tentativa de utilizar peças semelhantes ou equivalentes deverá ser feita, pois algumas peças utilizadas nos sistemas de içamento da Attack são idênticos a outros utilizados em outros sistemas de içamento e, a grande maioria são fornecedores confiáveis, mas, a Attack não poderá assegurar a qualidade desses produtos fabricados por todos os outros fornecedores. Com isso, não nos responsabilizamos por qualquer problema causado por utilização de uma peça fabricada por outro fornecedor, que não seja a Attack.

TREINAMENTO

Os sistemas de içamento são relativamente simples e fáceis de utilizar. Contudo, devem ser manipulados somente por pessoas treinadas na montagem de caixas de som suspensas e que, conheçam todos os pontos-chaves da manipulação desses tipos de caixas acústicas. Os usuários devem sempre ler todo o manual de instruções do operador e periodicamente promover treinamentos da equipe de montagem.

INFORMAÇÕES GERAIS

1. Sempre evite impactos fortes. Apesar deste equipamento possuir uma construção mecânica bastante robusta, impactos extremamente fortes podem danificar os componentes internos ou a própria caixa externa;
2. Para limpeza, utilize um pano limpo levemente umedecido. Em hipótese alguma utilize solventes ou outros produtos, sob pena de danificar o acabamento (pintura, peças plásticas, etc.);
3. Utilize sempre, cabos e conexões de qualidade. Sugerimos a utilização de cabos e conectores fabricados pela Wireconex (www.wireconex.com);
4. A cada nova montagem sempre verificar a integridade dos elementos de conexão, como: pinos, quick pins, chapas laterais, cintas, manilhas, talhas, correntes, etc. Essa verificação deve sempre procurar indícios de que alguns destes elementos possam falhar quando forem solicitados ao peso do sistema. Podemos destacar algumas situações que merecem extrema atenção: sinais de trincos, furos deformados, correntes com anéis abertos, etc.;
5. Em hipótese alguma içar um número maior de caixas do que o especificado no software de alinhamento e modelagem Ease Focus 2, conforme cada modelo de equipamento: isso pode comprometer toda a estrutura e segurança do sistema;
6. Içar sempre o sistema pela barra central do bumper, utilizando a mani-

lha e cinta adequada ao peso total do sistema que será montado.

Cuidado: Sempre utilizar cabos de segurança auxiliares além da cinta, manilha e talha principal. Adote sempre um fator de segurança de no mínimo 5:1 para todas as peças auxiliares utilizadas para içar o sistema (talhas, cintas, manilhas, correntes, etc.).

Importante: Para montagens superiores a 12 caixas, utilizar duas manilhas presas ao bumper.

7. Toda a estrutura na qual será içado o sistema, deve sempre passar por uma verificação detalhada para avaliação do ponto de carga, bem como fator de segurança (mínimo 5:1 em relação ao peso total do sistema içado). A verificação de sua estabilidade e correta montagem é que dará suporte para que tudo funcione sem problemas. Trabalhe sempre com um profissional técnico qualificado para o projeto e avaliação das estruturas.

Importante: Assegure sempre, que não haja ocupação de pessoas na área sob o sistema içado. Considere uma área de segurança que deve estar livre.

8. Situações de montagem ao ar livre (onde houver influência do vento), devem receber maior atenção quanto à estrutura de suporte do sistema. Em casos onde o sistema começar a oscilar em função do excesso de vento, aconselhamos que o mesmo seja baixado;

9. Observe rigorosamente as especificações de carga e segurança fornecidas pelos fabricantes de talhas, cintas e manilhas, considerando sempre o mínimo fator de segurança global para o sistema (mínimo 5:1);

10. Todo o pessoal envolvido na montagem deve sempre utilizar os equipamentos de proteção individual (EPIs) necessários para a segurança, como: luvas, capacete, cintos de segurança, etc.;

11. Todo e qualquer acessório utilizado para a montagem do sistema, que não for fornecido pela Attack, é de inteira responsabilidade do usuário;

12. Todos os limites de carga e angulação fornecidos pelo software de alinhamento mecânico e modelagem acústica Ease Focus 2, sempre deverão ser respeitados, sendo o usuário, totalmente responsabilizado por modificações na forma de montagem do sistema.

Importante: As aplicações onde for montado o sistema L212D+L208D no mesmo array, devem sempre respeitar o máximo peso do conjunto somado, ou seja, o máximo peso do conjunto todo não deve ultrapassar o peso de 20 caixas L212D. Neste caso, a quantidade máxima de caixa L212D no sistema dependerá da quantidade de caixas L208D acopladas para downfill;

13. Os quick pins, bumpers, grids, etc., nunca devem ser substituídos por elementos que não sejam fornecidos pela Attack. Qualquer alteração deste tipo de material será de inteira responsabilidade do usuário;

14. Nunca utilize o equipamento em ambientes muito úmidos ou com a presença de chuva, sem proteção adicional. Para esta aplicação, deve-se utilizar o sistema de cobertura com lonas ou outros materiais, mas sempre mantendo as entradas de ventilação dos amplificadores abertas;

15. Aconselhamos a utilização de cases de proteção individual para cada unidade, com o objetivo de proteger a caixas de fortes impactos, principalmente durante a movimentação, bem como, facilitar o agrupamento ao montar a carga para o transporte.

- Dimensões sem grid:** 527mm x 1298mm x 850mm (AxLxP)
Dimensões com grid: 527mm x 1340mm x 850mm (AxLxP)
Peso sem grid: 110,6 kg
Peso com grid: 128kg
Construção: MadeFibra®
Acabamento: Poliéster preto texturizado
Tela de proteção: Aço com furo sextavado
 Revestimento em pintura texturizada preta
Conexão de áudio: XLR Fêmea e XLR Macho Loop Thru
Conexão de AC: PowerCon® com Looping Output
 NBR14.136 - 20A Output

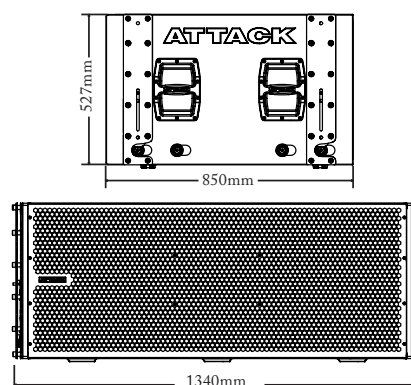
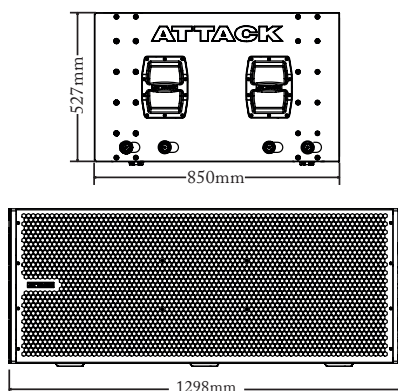

S218D é um subwoofer de alta potência autoamplificado e de alto desempenho. Integrante da família Vertcon, foi projetado para sonorização de grandes áreas com alta performance e excepcional cobertura. O headroom estendido, operação contínua com altos níveis de pressão e grande capacidade de informação transiente com mínima distorção, fazem do S218D a escolha ideal para reprodução de baixas frequências em sistemas de grande porte.

O design foi projetado para obter a maior eficiência de cada parte do sistema, resultando em uma caixa capaz de reproduzir frequências baixas extremas sem grande esforço. Os transdutores, caixa acústica, amplificadores e processamento foram projetados como um conjunto único para otimizar a performance e alcançar a extrema potência e o extraordinário SPL do S218D. A flexibilidade e praticidade na montagem do sistema são garantidos pela utilização de materiais de alto padrão de segurança e resistência mecânica. Possui grid opcional para montagem em modo Fly, construído em aço e corte a laser, garantindo máxima precisão nos encaixes e possibilidade de empilhamento de até 12 unidades em um único Bumper.

O range de operação de frequência de 28Hz a 150Hz complementa os outros sistemas de caixas da Attack, como os modelos L208D e L212D da linha Vertcon. O S218D pode produzir um SPL de pico de 141 dB mantendo excepcional resposta em frequência e fase.

O subwoofer S218D possui dois gabinetes eficientemente sintonizados com dois alto-falantes de 18" projetados para grande capacidade de excursão. Cada alto-falante possui bobina de 4" e capacidade de potência de 1200W AES.

Estes transdutores foram desenvolvidos para ter extrema eficiência, maximizando o campo magnético para obtenção de maior sensibilidade, bem como, manter a dissipação de calor dentro das tolerâncias operacionais.

Sendo uma caixa autoamplificada, o S218D incorpora dois canais de alta potência de amplificação em classe D, com modulação 1 bit sigma-delta (SDM) e eficiência de 94% mais um sofisticado sistema de processamento de sinais, que juntos, proporcionam surpreendente sonoridade. O amplificador do S218D pode fornecer uma potência de 3000W em modo burst (6000W de pico). Limitadores dedicados protegem e aumentam a vida útil dos transdutores em níveis muito altos de potência e previnem situações de operação não lineares.

O sistema de amplificação e processamento é montado em um compartimento individual que possibilita a substituição em campo com extrema facilidade. O amplificador e processador são alimentados por uma fonte chaveada com circuito pré-regulador PFC em conformidade com a norma EN61000-3-2 e eficiência de 96%, capaz de fornecer potência constante para o sistema de 100 a 260VAC.

A caixa acústica é construída com madeira especial resistente a umidade (MadeFibra®) e pintura poliéster de alta resistência, garantindo alta durabilidade. Possui proteção frontal com tela em aço, furos sextavados e pintura eletrostática preta texturizada. Na parte inferior, possui pés plásticos que possibilitam travar uma caixa na outra, quando empilhadas.

Opcionais para o S218D incluem pintura poliéster na cor branca (sob encomenda) e estrutura para transporte (EMV-S218D) empilhado de múltiplas unidades.

CARACTERÍSTICAS

- Possibilidade de empilhamento.
- Possibilidade de montagem suspensa.
- Distorção extremamente baixa e alta claridade sonora.
- Extremo pico de potência com excelente reprodução de transientes.
- Possibilidade de transporte de múltiplas unidades, utilizando o acessório EMV-S218D.

APLICAÇÕES

- Sonorização de shows, estádios e salas de concerto de grande porte.
- Sonorização de centros esportivos, teatros, igrejas e clubes.
- Sonorização de salas de cinema.

ESPECIFICAÇÕES TÉCNICAS

Acústica

Range de operação de frequência ¹	25 Hz - 150 Hz
Resposta de frequência ²	28 Hz - 115 Hz -6dB
Resposta de fase	40 Hz - 100Hz ±36°
Máximo SPL de pico ³	141 dB @ 1 m
Máximo SPL de pico/volt ⁴	137 dB/volt @ 1 m
Máximo SPL de pico @ +4dBu ⁵	139 dB @ +4dBu (1,23Vrms) @ 1 m

Cobertura

360° (uma unidade). Varia conforme quantidade e configuração

Transdutores

Dois alto-falantes de 18"/Impedância nominal: 4Ω/Diâmetro da bobina: 4"/Capacidade de potência: 1200W (AES)⁶

Entrada de Áudio

Tipo	Diferencial, eletronicamente balanceada
Conectores	XLR Fêmea de entrada e XLR Macho loop thru
Impedância de entrada	10kΩ Unbal e 20kΩ Bal
Conexão	Pino 2: sinal +/Pino 3: sinal -/Pino 1: terra (earth ground)
CMRR	>50dB, tipicamente 70dB (50Hz-500Hz)
Sensibilidade nominal de entrada	+4dBu (1,23Vrms-1,74Vp) constante é tipicamente o início de limitação do sinal com ruído ou música
Máximo nível de entrada	+20dBu
Nível de entrada para máximo SPL de pico	A fonte de sinal deve ser capaz de produzir +20dBu (7,75V rms - 11Vp) para produzir o máximo SPL de pico na banda de frequência de operação da caixa

Amplificadores

Tipo	Classe D com modulação 1 Bit Sigma-Delta, 94% de eficiência
Potência de saída	3000 W
THD - IMD	<0,1%
Capacidade de carga	4Ω em Bridge

Alimentação AC

Tipo de fonte	Pré-regulador PFC em conformidade com EN61000-3-2 classe D, 93% de eficiência. Conversor downstream ressonante half-bridge, 96% de eficiência
Conectores	PowerCon® com Looping Output, NBR14.136-20A Output
Range de operação segura	100-260VAC rms, de 65-100VAC rms redução de potência, max de 275VAC rms, mínima tensão de partida 100VAC rms
Consumo máximo - FP Inrush	2,3 kVA @ 220 VAC (sinal <500ms)/mínimo 0,98 máxima na partida 5,5A @ 220VAC
Máxima corrente ⁸ (sinal ruído rosa)	13Arms @ 127VAC
Fusível recomendado	20AFast-250V (cód. Littelfuse: 314-020/6x32mm)

Informações Gerais

Emissão térmica aproximada	680 Btu/h em regime musical
Indicadores	Led Power/Led Signal/Led Limiter/Led CSD/LedTC/Led DC/Led PS
Proteções	Sobretensão, subtensão, curto-circuito, temperatura, DC, limiter individual por canal, áudio starting fader
Ventilação	Microventiladores ultra silenciosos com controle de velocidade em função da temperatura

NOTAS

¹ Máxima extensão de operação de frequência recomendada. A resposta de frequência depende das condições acústicas do ambiente.

² Medido com resolução de frequência de 1/3 de oitava em câmara semi-aneecóica, a quatro metros de distância. Resposta de frequência com variação máxima de ±4dB.

³ Medido com sinal musical a 1 metro de distância.

⁴ Medido com sinal de ruído rosa (fc=6dB) com valor de tensão 1v rms de entrada a 1 metro de distância.

⁵ Calculado a partir do valor medido com referência ao dB SPL de pico/volt.

⁶ Capacidade de potência medida sob a norma AES com transdutores operando por duas horas ininterruptas, banda de frequência reduzida, sinal de ruído rosa e fator de crista de 6dB.

⁷ A potência de saída do amplificador é baseada no máximo nível de tensão obtido com um sinal senoidal, sem clipe sobre uma carga com impedância nominal em 4Ω. O canal HIGH produz 109V rms (155Vp) em 4Ω. Sinal utilizado burst senoidal 33/66ms @ 1 kHz. Tensão de alimentação 220Vac.

⁸ O cabo de alimentação AC deve ter bitola compatível com a capacidade de transmissão de corrente exigida pela caixa no modo Burst, sob pena de não entregar para os transdutores a potência especificada.

CARACTERÍSTICAS ACÚSTICAS

Resposta de Frequência e Fase

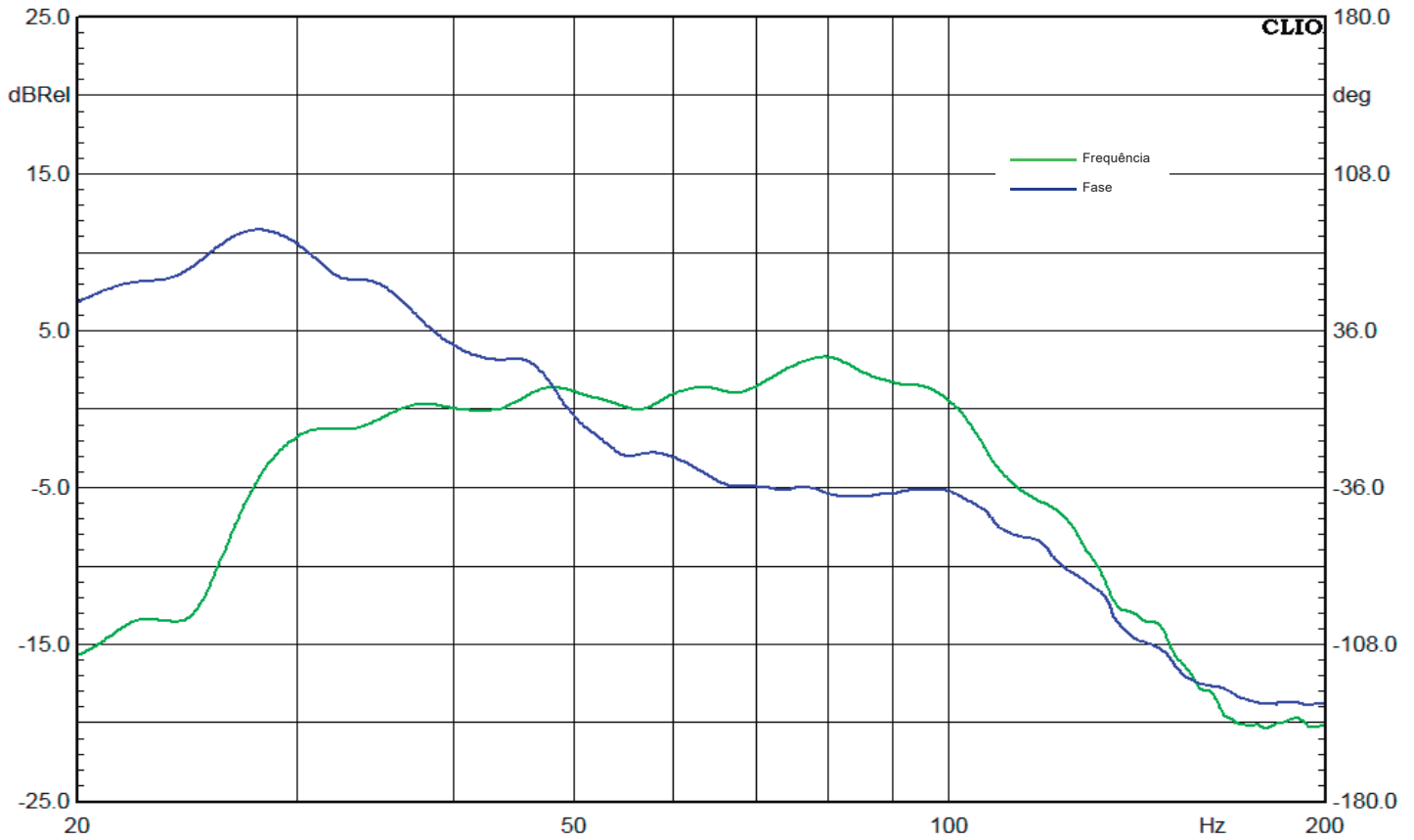

Medida em câmara semi-aneóica, no eixo e resolução de 1/3 de oitava

Diretividade

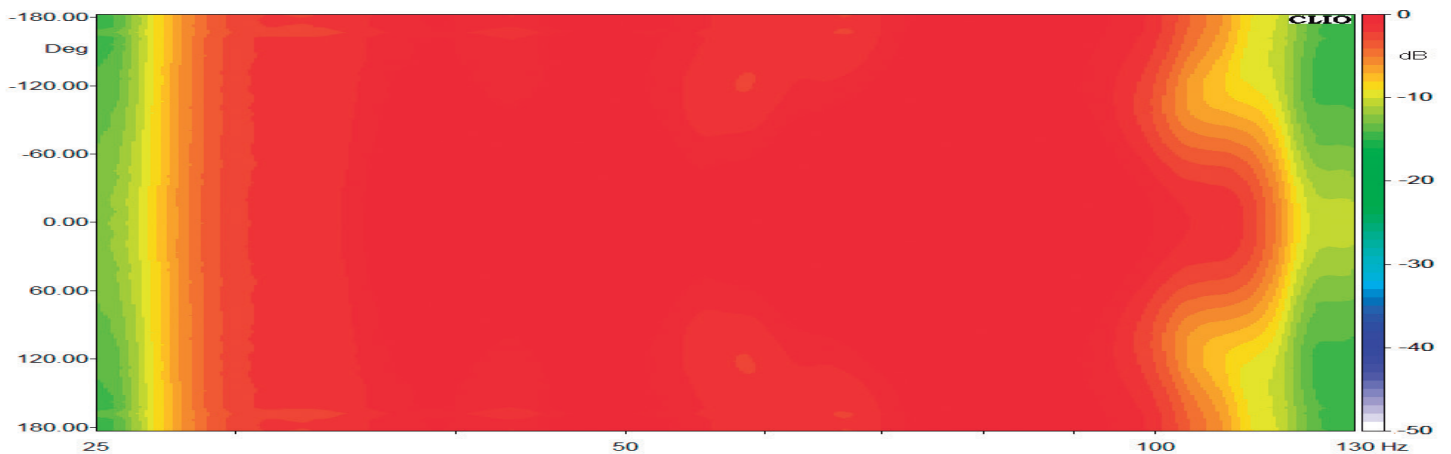

Medida em câmara semi-aneóica, no eixo e resolução de 1/3 de oitava

CARACTERÍSTICAS ACÚSTICAS

Diagrama Polar

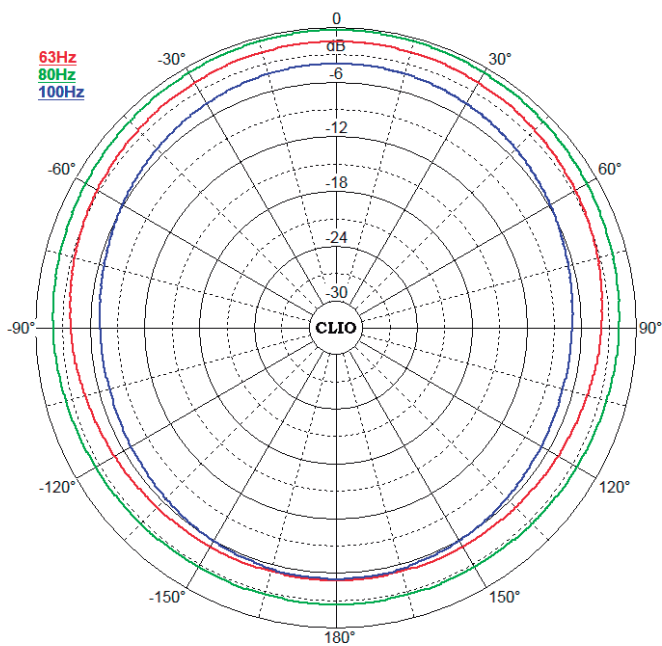
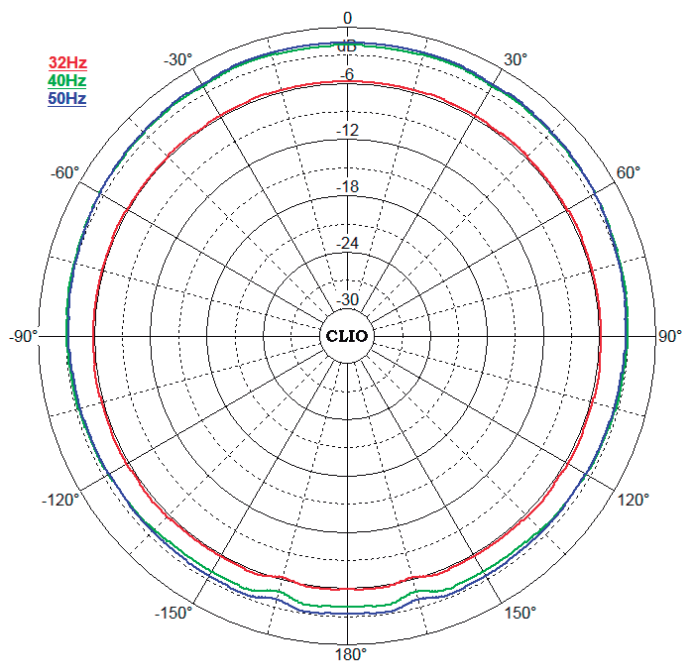

Medida em câmara semi-anechoica, no eixo e resolução de 1/3 de oitava

DESCRIÇÃO DOS CONTROLES

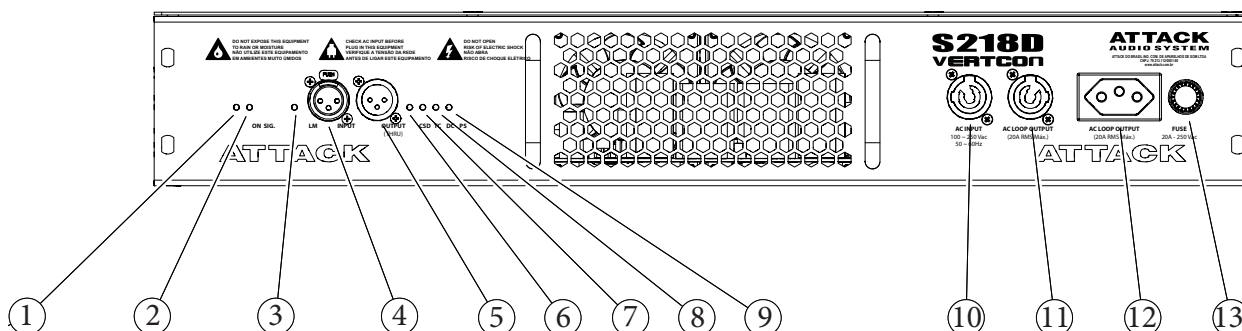

1 - LED ON - Led que indica que o equipamento está energizado.

2 - LED SIG. - Led que indica a presença de sinal na entrada do equipamento.

3 - LED LM - Led de indicação de que o limiter está atuando. Este led pode apenas piscar levemente para uma operação segura e manter a qualidade sonora.

4 - INPUT - Conector utilizado para entrada do sinal.

5 - OUTPUT (THRU) - Conector para loop de saída do sinal de entrada. Este conector está ligado em paralelo com o conector de entrada de sinal.

6 - LED CSD - Led que indica que a proteção do sistema de amplificação está acionada. Nesta condição não haverá sinal na saída do amplificador.

7 - LED TC - Led de indicação que a proteção de temperatura do amplificador atuou. Neste caso, deve-se verificar se nenhuma entrada de ar foi obstruída e se há circulação de ar onde está instalado o equipamento. Esta proteção, após resfriamento do amplificador, retornará ao funcionamento normal.

8 - LED DC - Led de indicação de que o amplificador está com problema

e suas saídas foram abertas para proteger os transdutores. Neste caso deve-se desligar o equipamento e contatar a assistência técnica autorizada Attack.

9 - LED PS - Led de indicação de que a fonte do amplificador está com problema. Neste caso, deve-se desligar o equipamento e contatar a assistência técnica autorizada Attack.

10 - AC INPUT - Conector para conexão da entrada de AC no padrão PowerCon®.

11 - AC LOOP OUTPUT - Conector para conexão paralela de AC no padrão PowerCon®. Não utilizar mais do que duas caixas, do mesmo modelo, ligadas em paralelo.

12 - FUSE - Fusível de proteção AC. Nunca utilize um fusível diferente do especificado. Fusível Especificado: 20A Fast - 250V (cód. Littelfuse: 314-020 / 6x32mm).

13 - AC LOOP OUTPUT NBR - Conector para conexão paralela de AC no padrão NBR 14.136. Não utilizar mais do que duas caixas, do mesmo modelo, ligadas em paralelo.



Nunca use mais do que duas caixas, do mesmo modelo, ligadas em paralelo na entrada de AC

MONTAGEM FLOWN

Dimensões	75mm x 1345mm x 895mm (AxLxP)
Peso	49,5kg
Construção	Chapa aço 1020
Acabamento	Poliéster preto texturizado
Carga máxima	12 caixas - 1500kg - 5:1

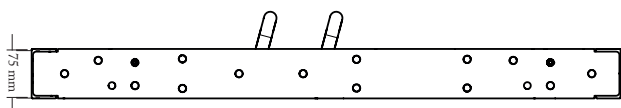

Verifique sempre se os quick pins foram corretamente fixados e se não estão soltos

01 Libere os quick pins para soltar as linguetas que serão conectadas na parte frontal e traseira da caixa

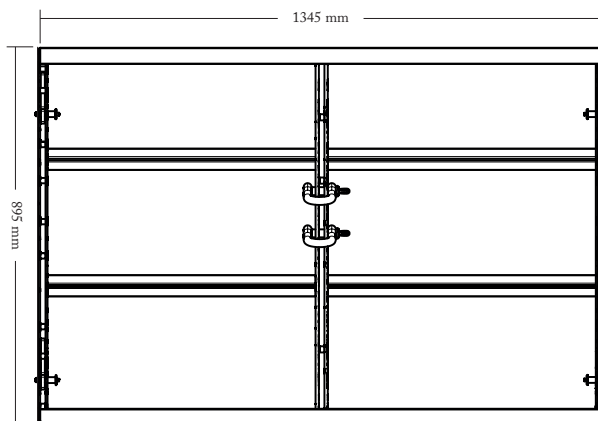
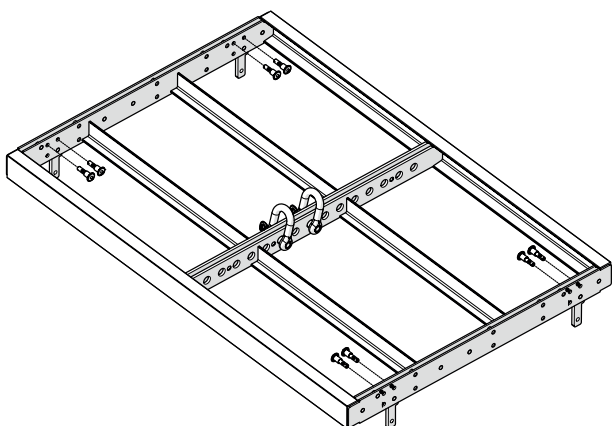

02 Trave as linguetas com os quick pins

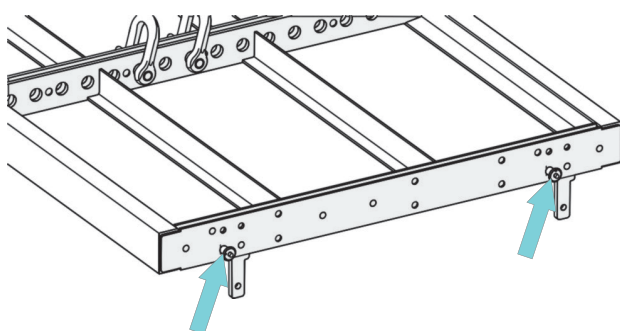

03 Conecte a lingueta no grid frontal e traseiro e trave com o quick pins

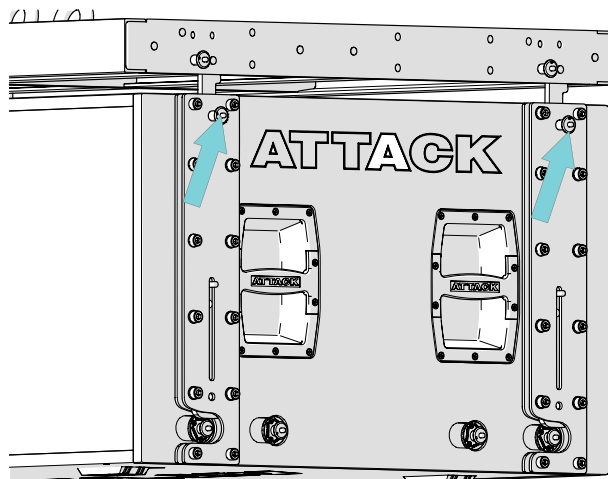

MONTAGEM FLOWN

01 Retire os quick pins inferiores do grid

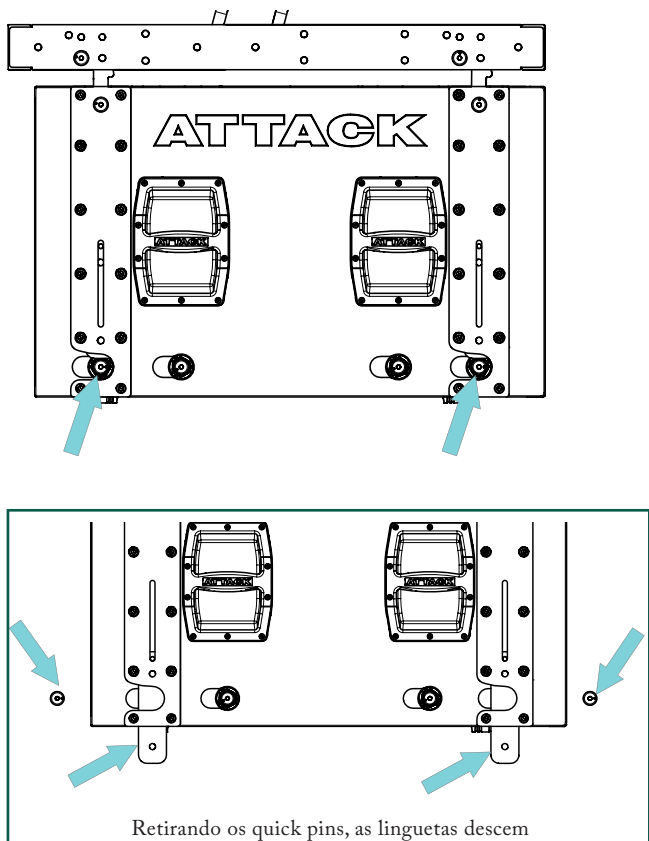

03 Utilize os quick pins acoplados na caixa para fixação entre grids

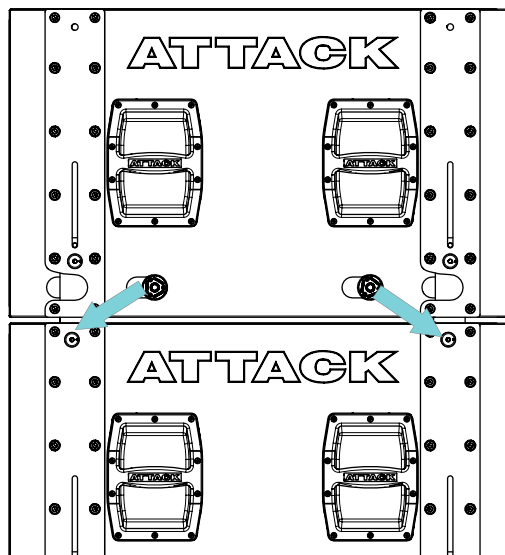

Nunca utilize quick pins danificados em montagens

LIMITES DE CARGA-FLOWN

- *NÃO EXCEDER 12 CAIXAS
- *CARGA MÁXIMA 1500 Kg 5:1

02 Trave as linguetas com os quick pins

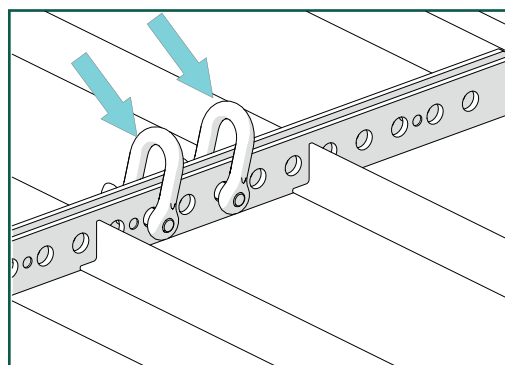
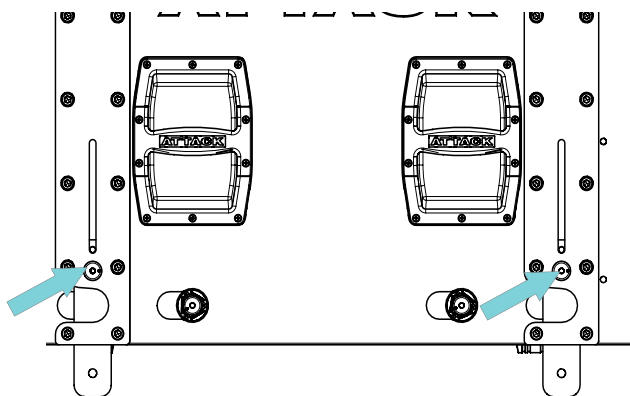

Nunca utilize manilhas ou outros acessórios de fixação com fator de segurança menor do que 5:1

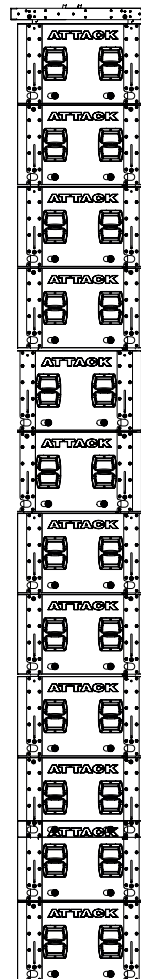

INSTALAÇÃO E TRANSPORTE COM SUPORTE EMV

Dimensões	245mm x 1370mm x 1055mm (AxLxP)
Peso	13,2kg
Construção	Chapa aço 1020
Acabamento	Poliéster preto texturizado
Carga máxima	4 caixas - 500kg - 5:1

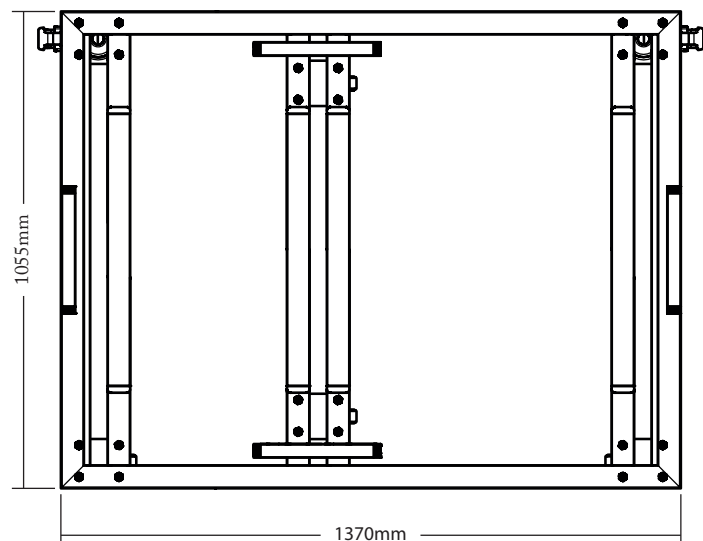
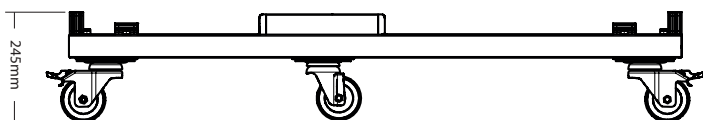

 **LIMITE DE CARGA:**
STACKED: 4 CAIXAS

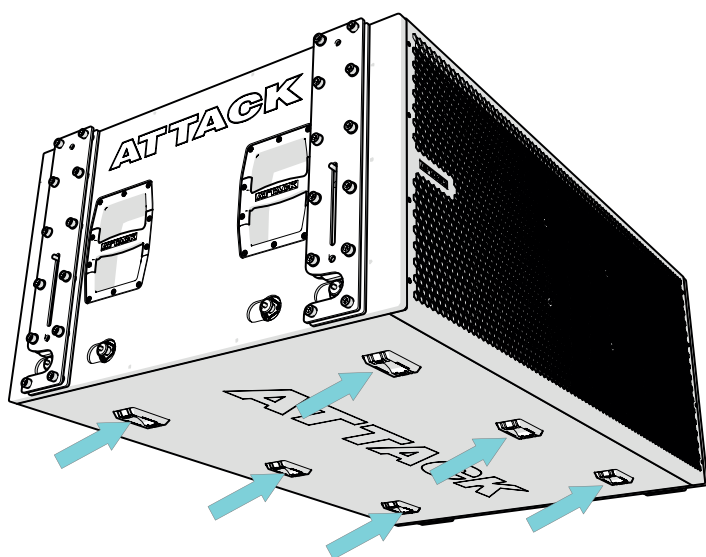
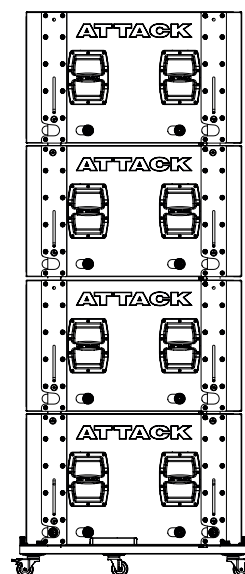

Certifique-se de que os grids das caixas estejam conectados e travados com os quick pins



Após posicionado trave os rodízios que possuem sistema de trava nas rodas



Para um perfeito acoplamento entre as caixas, é necessário que as 6 sapatas estejam encaixadas no tampo superior da caixa imediatamente abaixo

ATTACK

AUDIO SYSTEM

|| HEAR THE DIFFERENCE ||

Av. Ayrton Senna da Silva, 400 | Pq. Ind. Zona Oeste | Apucarana | PR

(43) 2102.0100

www.attack.com.br